

OBJEKTIVKATALOG



Inhalt

Objektive für spiegellose Systemkameras

■ Di III Vollformat und APS-C

Highlight: 35-150mm F/2-2.8	14
Lichtstarke E-Mount Trinity	16
Festbrennweiten	20
Lichtstarkes All-in-one-Zoom	22
Kompakte Telezooms	24

■ Di III-A APS-C

Praktisches Reisezoom	28
Kompaktes Zoom-Duo	30

Objektive für digitale Spiegelreflexkameras

■ Di Vollformat und APS-C

Lichtstarkes SP-Zoom-Duo	34
Spitzen-Festbrennweite	36
Leistungsstarke Telezooms	37

■ Di II Vollformat und APS-C

Kompakte Reisezooms	38
---------------------------	----

Über TAMRON	40
Garantie und Service	41
Technologie	42
TAMRON Lens Utility	45
Objektivtabelle	46

Weil jeder Moment zählt



Seit über 70 Jahren entscheiden sich Fotografinnen und Fotografen weltweit jeden Tag für TAMRON. Unsere Objektive bewahren einzigartige Momente in schönster Erinnerung.

Die Vorteile von TAMRON-Objektiven

Das Objektivangebot von TAMRON deckt die ganze Bandbreite der Fotografie ab. Ob Familienurlaub, Foto-Tour oder professionelles Mode-Shooting – mit unseren Zoom-Objektiven und Festbrennweiten gelangen Ihnen beeindruckende Bilder.



Mit TAMRON-Objektiven maximieren Sie das Potenzial Ihrer Kamera

Hohe Abbildungsleistung, intuitive Bedienung und kompakte Bauweise sind die wesentlichen Merkmale der modernen Fotoobjektive von TAMRON. Unsere Produkte bieten Ihnen viele Vorteile:

1 Leicht und kompakt

TAMRON-Objektive sind leicht und kompakt. Sie können damit unbeschwert fotografieren und werden sie immer mitnehmen wollen. Die Di-III- und Di-III-A-Modelle wurden speziell für spiegellose Systemkameras entwickelt.

2 Kurze Nahdistanz

Mit TAMRON-Objektiven können Sie Motive ganz nah fotografieren. Die kurze Fokusdistanz ermöglicht Nahaufnahmen mit faszinierendem Schärfe-Unschärfe-Verlauf. Nie waren Zoom-Objektive vielfältiger einsetzbar!

3 Praktisches Design

TAMRON-Objektive haben ein robustes, wetterfestes Gehäuse. Eine fortschrittliche Vergütung erleichtert die Reinigung der Frontlinse. Und die überwiegend einheitliche Filtergröße (ø 67 mm) hat den Vorteil, dass sich Filter und Deckel an mehreren Objektiven nutzen lassen.



Erweitern Sie Ihre Kreativität! Empfohlene Kombinationen (Beispiele)

Weltweit leichteste Trinity-Serie



Die drei lichtstarken Zoom-Objektive für spiegellose Vollformatkameras wiegen zusammen nur 1.770 g.

Vielseitige Zoom-Combo



Die beiden kompakten Zoom-Objektive für spiegellose APS-C-Kameras sind zusammen 860 g leicht.

Modellübersicht

10 mm 20 mm 40 mm 80 mm 160 mm 320 mm 640 mm

Di III Objektive für spiegellose Systemkameras Vollformat und APS-C Für Sony

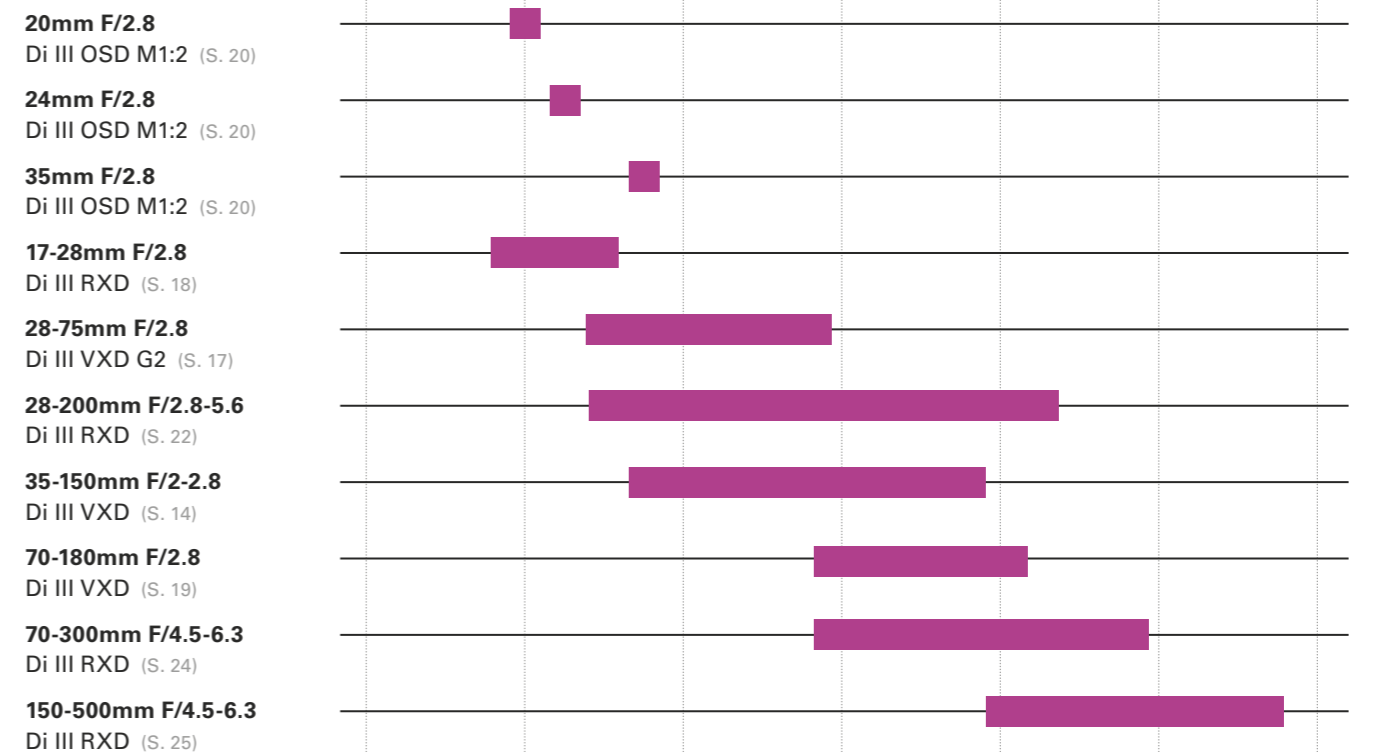

Di III-A Objektive für spiegellose Systemkameras APS-C Für Sony/Fujifilm

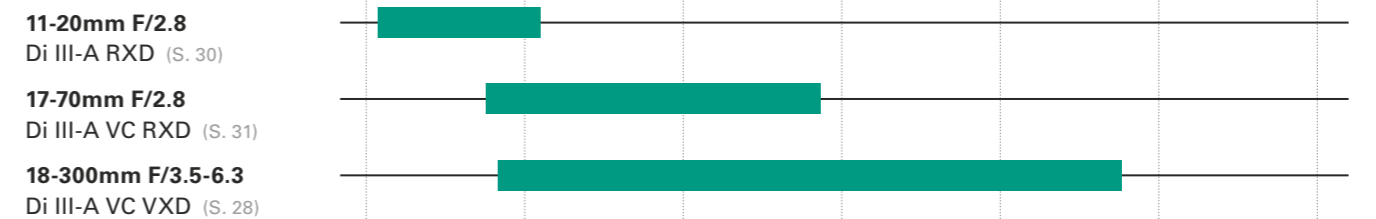

Di Objektive für digitale Spiegelreflexkameras Vollformat und APS-C Für Canon/Nikon

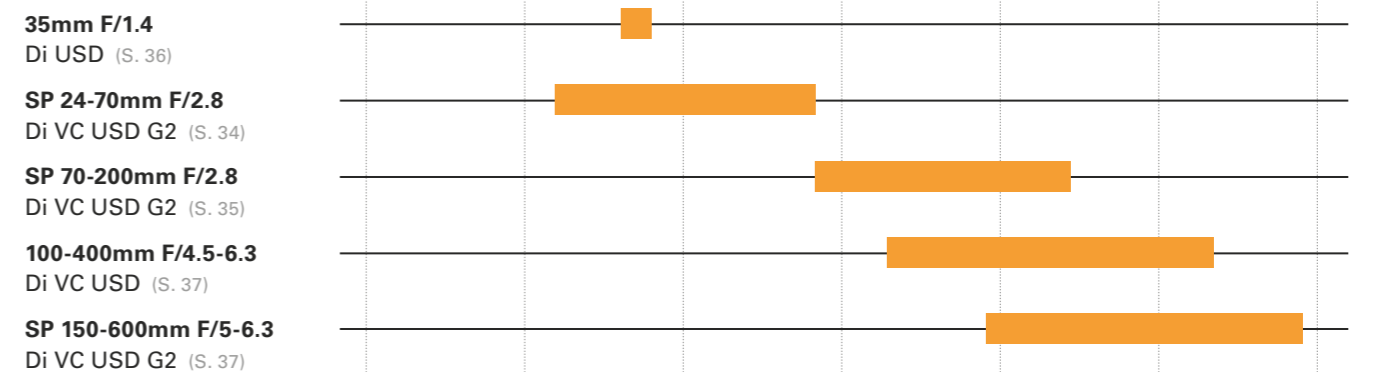

Di II Objektive für digitale Spiegelreflexkameras APS-C Für Canon/Nikon



Die Objektive der Di-III- und Di-Serie können sowohl an Vollformat- als auch an APS-C-Kameras verwendet werden. In der Di-III-A-Serie ist das 18-300mm F/2.8 auch mit Anschluss für Fujifilm X-Mount verfügbar. TAMRON-Objektive für digitale Spiegelreflexkameras (Di und Di II) lassen sich mit entsprechenden Adaptern auch an den spiegellosen Systemkameras von Canon und Nikon verwenden.









Di III

Objektive für spiegellose Systemkameras

Für Sony*

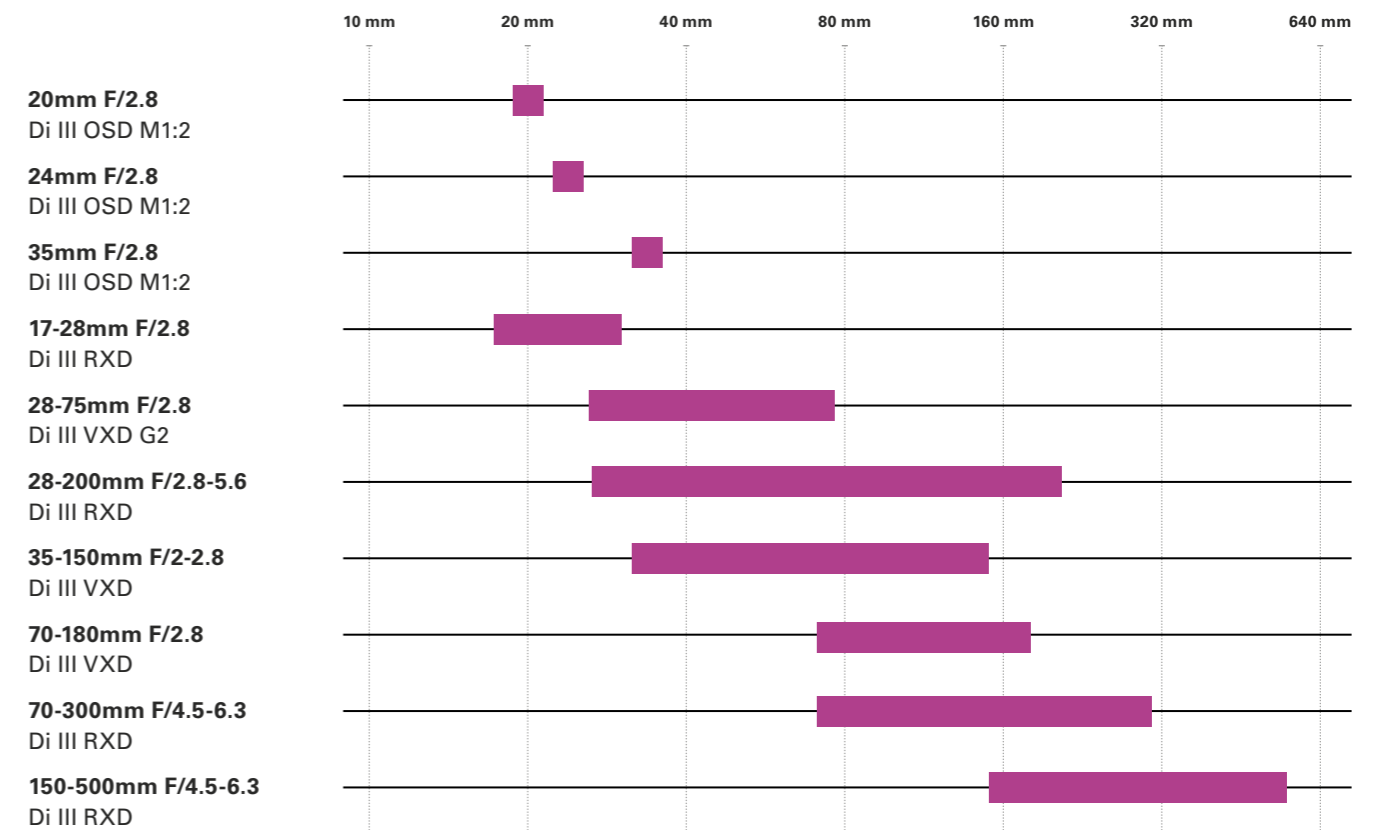

* Alle Objektive der Di-III-Serie von TAMRON können sowohl an Vollformat- als auch an APS-C-Kameras mit Sony E-Mount verwendet werden.

35-150mm F/2-2.8 Das Spitzenobjektiv für alle Situationen

Das weltweit erste All-in-one-Zoom mit Lichtstärke F/2 für spiegellose Vollformat-Systemkameras begeistert mit einem ebenso edlen wie robusten Design. Ein in jeder Hinsicht herausragendes Objektiv.



Das 35-150mm F/2-2.8 Di III VXD ist ein in jeder Hinsicht außergewöhnliches All-in-one-Zoom-Objektiv. Es eignet sich für alle typischen Aufnahmesituationen der Reisefotografie – von Landschaften und Architektur über Porträts und Gruppenaufnahmen bis hin zu alltäglichen Schnappschüssen, auch bei Motivszenen mit wenig Licht. Das Design des 35-150mm F/2-2.8 ist richtungsweisend. Fokus- und Zoomring sind dank einer neuen Riffelung griffiger. Die glänzende Oberfläche ist besonders kratz- und schmutzresistent.



35-150mm F/2-2.8 Di III VXD

Mit dem schnellen VXD-Autofokus lässt sich jeder Moment scharf im Bild festhalten. Der große Brennweitenbereich vom 35-mm-Weitwinkel bis zum 150-mm-Tele, die sehr hohe Lichtstärke und die fortschrittliche Technologie machen dieses Objektiv zu etwas Besonderem. Trotz seiner Leistungsfähigkeit wiegt das Objektiv nur 1.165 g und misst gerade einmal 158 mm in der Länge.

Di III VXD MR ASL LD IF ZL FLR
FÜR VOLLFORMAT & APS-C SONY DSLM

Modell A058 TAMRON LENS UTILITY





E-Mount Trinity

Für Momente, in denen absolute Spitzenleistung gefragt ist

17-28mm, 28-75mm und 70-180mm – dieses Trio setzt neue Maßstäbe. Mit Lichtstärke F/2.8 und kompakten Abmessungen sind diese Zoom-Objektive ideal für eine Vielzahl unterschiedlicher Einsatzzwecke.

Die E-Mount-Trinity steht für fortschrittlichste Objektiv-Technologie. Die drei lichtstarken Zoom-Objektive – das 17-28mm F/2.8 Di III RXD, das 28-75mm F/2.8 Di III VXD G2 und das 70-180mm F/2.8 Di III VXD – stehen für optische Spitzenleistung und Innovation. Zu den Kerneigenschaften der Trinity-Objektive zählen ein außergewöhnlich hohes Auflösungsvermögen und eine natürliche Farb- und Kontrastwiedergabe. Mit einer durchgehenden Offenblende von F/2.8 über den gesamten Brennweitenbereich von 17mm bis 180mm sind sie die erste Wahl für alle, die nach kompromissloser Bildqualität streben.

„Die E-Mount-Trinity ist die ideale Kombination für anspruchsvolle Foto- und Videoaufnahmen“, bestätigt das Kölner Fotografen-Duo Sallyhateswing. Sarah und Phil fotografieren regelmäßig für Lifestyle-Magazine, die großen Wert auf Schärfe und Details legen. Ihr Fazit: „Mit der Trinity haben wir genau die Objektive, die wir für High-End-Bildstrecken brauchen.“

28-75mm F/2.8 Di III VXD G2

Lichtstarkes und robustes Zoom-Objektiv der Spitzenklasse mit LD- und GM-Linsenelemente für maximale Bildqualität. Geeignet für eine große Vielzahl an Motiven, von Porträts über Landschaft und Architektur bis hin zu Nahaufnahmen im Abbildungsmaßstab 1:2,7. Mit 117,6 mm Länge und 540 g Gewicht besonders leicht und kompakt.

Di III VXD MR XLD LD IF FLR
FÜR VOLLFORMAT & APS-C SONY DSLM
Modell A063 TAMRON LENS UTILITY



VORTEILE AUF EINEN BLICK E-MOUNT TRINITY

1. Hohe Lichtstärke

Die durchgängige Blendenöffnung von F/2.8 bietet maximale Gestaltungsfreiheit und sorgt für ein schönes Bokeh. Das Hauptmotiv lässt sich gestochen scharf vor einem weichen Hintergrund in Szene setzen.

2. Leicht und kompakt

TAMRONs E-Mount-Zoom-Objektive sind sehr kompakt und leicht. In Verbindung mit einer spiegellosen Systemkamera sind sie perfekt ausbalanciert und bringen zusammen nur 1.770 g auf die Waage.

3. Schneller und leiser Autofokus

RXD- und VXD-Autofokus wurden speziell für kompakte Systemkameras entwickelt. Sie stellen schnell, präzise und lautlos auf das Motiv scharf – ideal nicht nur für Fotos, sondern auch für erstklassige Videoaufnahmen.



„Das 28-75mm G2 ist phänomenal. Selbst feinste Details werden gestochen scharf wiedergegeben.“

Sallyhateswing,
Lifestyle- und Modefotografen,
Köln



Foto: Philip Ruopp

17-28mm bei 28 mm · F/6.3 · 1/400 s · ISO 160

„Was mich als Erstes beim 17-28mm beeindruckt hat, ist dessen kompakte Größe“, sagt Philip Ruopp. „Es ist klein und mit 420 Gramm Gewicht extrem leicht. Und dann ist die hohe Qualität der Fotos um so erstaunlicher. Bei mir muss aber vor allem der Autofokus richtig auf Zack sein. Und da wurde ich nicht enttäuscht. Die hohe Trefferquote bei kontinuierlichem Autofokus war wirklich beeindruckend.“



17-28mm F/2.8 Di III RXD

Lichtstarkes Weitwinkelzoom-Objektiv für besonders dynamische Perspektiven. Mit einer Länge von 99 mm und einem Gewicht von gerade einmal 420 g ist es für seine Klasse außergewöhnlich kompakt und leicht. LD- und XLD-Linsen garantieren eine brillante Abbildungsleistung.

Di III RXD MR XLD LD IF FLR
 FÜR VOLLFORMAT & APS-C SONY DSLM Modell A046



70-180mm bei 180 mm · F/2.8 · 1/160 s · ISO 100 | Foto: Long-Nong Huang

„Das 70-180mm ist mein Lieblingsobjektiv. Damit lässt sich das Motiv groß ins Bild holen und der Bildausschnitt effektiv verdichten.“

Long-Nong Huang,
 Outdoor- und Naturfotograf,
 Freiburg



70-180mm F/2.8 Di III VXD

Das angenehm kompakte und leichte Telezoom mit hoher Lichtstärke ist ausgestattet mit dem innovativen VXD-Autofokus und ist voll kompatibel mit dem schnellen Hybrid-AF und dem Augen-AF der Kamera. Wie bei den meisten Objektiven der E-Mount-Serie lassen sich Filter mit einem Durchmesser von 67 mm anschrauben.

Di III VXD MR XLD LD IF FLR ZL
 BBAR G2 FÜR VOLLFORMAT & APS-C SONY DSLM

Modell A056



70-180mm bei 70 mm · F/2.8 · 1/500 s · ISO 320

Fotos: Long-Nong Huang



17-28mm bei 17 mm · F/4 · 1/2500 s · ISO 200 | Foto: Philip Ruopp

20mm, 24mm und 35mm Minimalismus und Perfektion – die Seele der Fotografie

Drei lichtstarke Weitwinkel-Objektive mit Offenblende F/2.8, einheitlichen Abmessungen und großem Abbildungsmaßstab. Diese Festbrennweiten verleihen Ihrer Kreativität neuen Ausdruck.



24mm · F/8 · 1/250 s · ISO 640 | Foto: Klaus Wohlmann

20mm F/2.8 Di III OSD M1:2

Der große Bildwinkel dieses Ultra-Weitwinkel-Objektivs ist optimal für faszinierende Bildkompositionen und weitläufige Panoramen. Mit der kurzen Naheinstellgrenze von nur 0,11 m gelingen Bilder mit starker Perspektive und dramatischer Tiefe.

Di III OSD MR FLR LD

FÜR VOLLFORMAT & APS-C SONY DSLM

Modell F050

24mm F/2.8 Di III OSD M1:2

Handliches Super-Weitwinkel-Objektiv für packende Reportage- und Landschaftsaufnahmen. Die geringe Naheinstellgrenze (0,12 m) ermöglicht spannende Nahaufnahmen mit Abbildungsmaßstab 1:2. Wie bei den meisten E-Mount-Objektiven von TAMRON beträgt der Filterdurchmesser 67 mm.

Di III OSD MR FLR LD

FÜR VOLLFORMAT & APS-C SONY DSLM

Modell F051

35mm F/2.8 Di III OSD M1:2

Mit einer Länge von 64 mm und einem Durchmesser von 73 mm besitzt dieses Weitwinkel-Objektiv die gleichen Abmessungen wie die anderen Festbrennweiten der E-Mount-Serie. Auch die Lichtstärke von F/2.8 und der schnelle, leise OSD-Autofokus zählen zu den Gemeinsamkeiten dieser Objektive.

Di III OSD MR FLR LD

FÜR VOLLFORMAT & APS-C SONY DSLM

Modell F053

„Die kompakten
Festbrennweiten
stehen für eine
Besinnung auf
den Kern des
Fotografierens.“

Klaus Wohlmann,
Reise- und Streetfotograf,
Köln



35mm · F/6.3 · 1/100 s · ISO 100 | Foto: Glynn Lavender



28-200mm bei 28 mm · F/2.8 · 1/2500 s · ISO 100



28-200mm bei 28 mm · F/2.8 · 1/200 s · ISO 200

28-200mm F/2.8-5.6 Ein lichtstarkes All-in-one-Zoom, Tausende unvergessliche Bilder

Mit diesem Universal-Objektiv gelangen nicht nur einmalige Schnappschüsse, sondern auch großartige Makroaufnahmen.



28-200mm F/2.8-5.6 Di III RXD

Mehrere Speziallinsen minimieren chromatische Aberrationen und sorgen für eine gleichmäßig hohe Abbildungsleistung im Weitwinkel- wie im Telebereich. Trotz des großen Zoombereichs und des anspruchsvollen optischen Aufbaus ist das Objektiv nur 117 mm lang und wiegt gerade einmal 575 g.

Di III RXD MR XLD LD IF FLR ASL ZL
FÜR VOLLFORMAT & APS-C SONY DSLM Modell A071



„Mit Blende F/2.8 bei Brennweite 28 mm erhalten die Bilder eine faszinierende Tiefenwirkung.“

Philip Ruopp,
Outdoor- und Sportfotograf,
Laichingen

Ob Landschaftspanoramen, Porträts oder Teleaufnahmen voller Details – mit dem großen Zoombereich des 28-200mm F/2.8-5.6 Di III RXD lässt sich jedes Motiv in exzellenter Bildqualität aufnehmen. Spezielle Linsen und die hohe Lichtstärke von F/2.8-5.6 sorgen auch bei wenig Licht für scharfe und brillante Fotos.

Profi-Fotograf Philip Ruopp ist begeistert von der Leistung des neuen All-in-one-Zoom. „Bei 28 mm kann ich bis zu 0,19 m nah ans Motiv ran. In Kombination mit der großen Offenblende F/2.8 und den sieben abgerundeten Blendenlamellen gelangen wunderschöne Nahaufnahmen mit einer wirklich bezaubernden Hintergrundunschärfe.“



28-200mm bei 200 mm · F/5.6 · 1/320 s · ISO 400



28-200mm bei 200 mm · F/5.6 · 1/500 s · ISO 100

Fotos: Philip Ruopp

Kompakte Telezooms

Schneller, schärfer, näher – mehr Reichweite für bessere Bilder

Mit diesen Zoom-Objektiven bringen Sie ferne Motive groß raus. Nie war das Fotografieren mit langen Telebrennweiten einfacher und leichter.



70-300mm F/4.5-6.3 Di III RXD

Das 70-300mm F/4.5-6.3 ist TAMRONS erstes Telezoom mit 300-mm-Brennweite für spiegellose Systemkameras mit Vollformatsensor. Der schnelle RXD-Autofokus sorgt auch bei dynamischen Motiven für eine präzise Schärfenachführung. Trotz der großen Reichweite misst es nur 148 mm und wiegt nur 545 g – und ist damit ideal für Familie und Sport.

Di III RXD MR LD IF
 FÜR VOLLFORMAT & APS-C SONY DSLM Modell A047



70-300mm bei 231 mm · F/5.6 · 1/320 s · ISO 100

Foto: Marcie Reif



150-500mm bei 150 mm · F/5.6 · 1/3200 s · ISO 800 | Foto: Oliver Güth



70-300mm bei 300 mm · F/6.3 · 1/320 s · ISO 1000 | Foto: Marcie Reif

Im Sport zählen Millisekunden. Eine Bewegung genau im expressivsten Moment einzufrieren – für diesen Zweck wurde das 150-500mm F/5-6.7 entwickelt. Für ein Ultra-Telezoom-Objektiv ist es überraschend handlich und bietet dennoch eine außergewöhnliche Bildqualität. Einzelne Haare, feine Poren oder Schweißperlen werden gestochen scharf abgebildet. Der VXD-Autofokus klebt bei dynamischen Szenen regelrecht auf dem Motiv, während der VC-Bildstabilisator in jeder Situation für scharfe Bilder sorgt.

„Dieses Zoom-Objektiv ist ein Gamechanger. Nie war das Fotografieren mit Ultra-Telebrennweiten so komfortabel und intuitiv.“

Oliver Güth,
 Lifestyle- und Sportfotograf,
 Köln



150-500mm F/5-6.7 Di III VC VXD

Das optische System dieses Ultra-Telezoom-Objektivs besteht aus 25 Linsenelementen, darunter mehrere Spezialgläser und Hybridasphären zur Korrektur von Abbildungsfehlern. Trotz der hohen Abbildungsleistung wiegt das Objektiv nur 1,725 kg und ist mit einer Länge von gerade einmal 20,96 cm wundervoll kompakt.

Di III VXD VC XLD LD MR IF ASL
 BBAR G2 FLR ZL FÜR VOLLFORMAT & APS-C
 SONY DSLM Modell A057



DI III-A

Objektive für spiegellose Systemkameras mit APS-C-Sensor

Für Sony und Fujifilm*

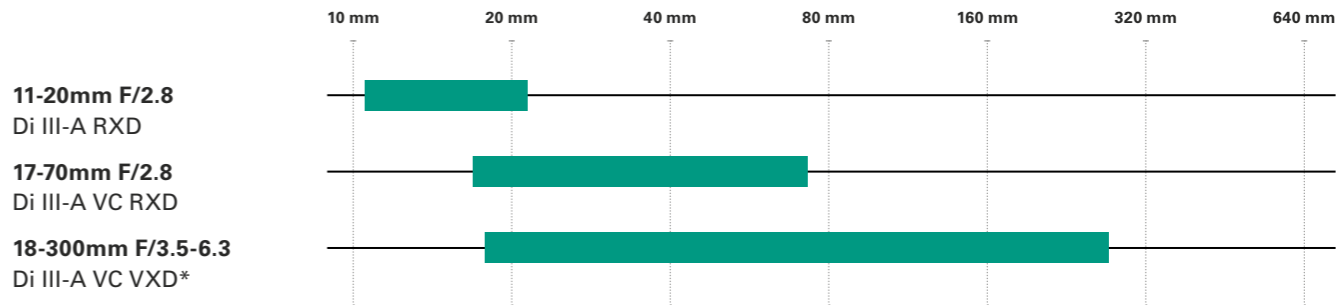

* Alle Objektive der Di-III-A-Serie von TAMRON sind mit Anschluss für Sony E-Mount erhältlich. Das 18-300mm F/3.5-6.3 Di III-A VC VXD ist auch mit Anschluss für Fujifilm X-Mount verfügbar.

18-300mm F/3.5-6.3

Ob nah oder fern – für dieses Reisezoom ist kein Motiv zu weit

Mit diesem Universalzoom wird die nächste Fototour zum unvergesslichen Erlebnis. Die lange Reichweite und die kurze Nahdistanz ermöglichen in jeder Situation beeindruckende Bilder.



18-300mm bei 95 mm · F/5.6 · 1/2000 s · ISO 200

Foto: Philip Ruopp

Ein Objektiv mit allen Brennweiten vom Weitwinkel bis zum Ultra-Tele! Das 18-300mm F/3.5-6.3 Di III-A VC VXD ist das weltweit erste Zoom-Objektiv mit 16,6-facher Vergrößerung für spiegellose APS-C-Kameras. Mit einem großen Brennweitenbereich von 27 mm bis 450 mm (KB Äquivalent) bietet es alle Vorteile von All-in-one-Zoom-Objektiven, die sich für eine Vielzahl fotografischer Einsatzbereiche eignen.



18-300mm F/3.5-6.3 Di III-A VC RXD

Mehrere Spezialgläser sorgen für exzellente Bildqualität mit hohem Auflösungsvermögen bis zum Bildrand. Die kurze Nahdistanz von nur 0,15 m bei 18 mm Brennweite ermöglicht Nahaufnahmen mit Abbildungsmaßstab 1:2. Mit 620 g und 125,6 mm ist das 18-300mm F/3.5-6.3 erfreulich leicht und kompakt. Der Filterdurchmesser beträgt wie bei den meisten E-Mount-Objektiven 67 mm.

Di III-A VXD VC FLR MR LD ASL IF ZL
FÜR APS-C FUJIFILM DSLM SONY DSLM Modell B061

VORTEILE AUF EINEN BLICK 18-300mm F/3.5-6.3

1. Große Reichweite

Mit seinem großen Brennweitenbereich eignet sich dieses Reisezoom-Objektiv für Panoramabilder ebenso wie für natürliche Porträts und detailreiche Nahaufnahmen.

2. Leicht und kompakt

Moderne Technologien und Materialien sorgen für kompakte Abmessungen und ein geringes Gewicht, damit Sie Ihr Reisezoom-Objektiv immer gerne mitnehmen.



18-300mm bei 34 mm · F/8 · 1/130 s · ISO 200 | Foto: Philip Ruopp



18-300mm bei 300 mm · F/6.3 · 1/250 s · ISO 320 | Foto: Philip Ruopp

Kompaktes Zoom-Duo Ultra-Telezoom mit intuitiver, komfortabler Bedienung

Die zwei Zoom-Objektive für spiegellose APS-C-Kameras bringen zusammen nur 860 g auf die Waage. Das ideale Linsenpaar für alle, die viel und gerne draußen unterwegs sind.

„Mit diesem Ultra-Weitwinkelzoom gelingen Fotos und Videos mit Wow-Effekt.“

Shawn Ogulu,
Freelance Content Creator,
Durban, Südafrika



11-20mm F/2.8 Di III-A RXD

Der 105 Grad große Bildwinkel eignet sich nicht nur für spektakuläre Panoramen, sondern in Verbindung mit der kürzesten Einstellungsentfernung von nur 15 cm auch für Nahaufnahmen mit dramatischer Tiefenwirkung. Spezielle XLD- und LD-Linsenelemente sorgen für brillante Aufnahmen mit attraktiven Kontrasten und natürlichen Farben.

Di III-A RXD XLD LD FLR BBAR G2 MR IF
FÜR APS-C SONY DSLM Modell B060



17-70mm bei 17 mm · F/3.2 · 1/1000 s · ISO 100 | Foto: Luke Stackpoole



11-20mm bei 11 mm · F/5 · 1/400 s · ISO 80 | Foto: Shawn Ogulu

Dieses Zoom-Duo ist in Sachen Kompaktheit, Lichtstärke und Bildqualität einzigartig: Das 11-20mm und das 17-70mm decken zusammen den gesamten Brennweitenbereich von 11 mm bis 70 mm (KB-Äquivalent 16,5 mm bis 105 mm) mit konstanter Lichtstärke F/2.8 ab. Trotzdem bringt die lichtstarke Kombination nur 860 g auf die Waage. Beide sind damit die ideale Wahl für alle, die gerne mit leichtem Gepäck reisen und ihre Erlebnisse in herausragenden Bildern festhalten wollen.



17-70mm F/2.8 Di III-A VC RXD

Das innovative Zoom-Objektiv verfügt über einen universellen Brennweitenbereich und eine hohe Lichtstärke. Der schnelle Autofokus mit RXD-Technologie und die integrierte VC-Bildstabilisierung garantieren eine hohe Bildschärfe. Nur 119,3 mm lang und 525 g leicht ist es ein ideales Allround-Objektiv.

Di III-A RXD MR XLD LD IF FLR VC ASL
FÜR APS-C SONY DSLM Modell B070



17-70mm bei 17 mm · F/2.8 · 1/200 s · ISO 200

Foto: Luke Stackpoole



SP 35mm · F/1.4 · 1/800 s · ISO 200 | Foto: Thomas Kettner

Di Di II

Objektive für digitale Spiegelreflexkameras

Für Canon und Nikon

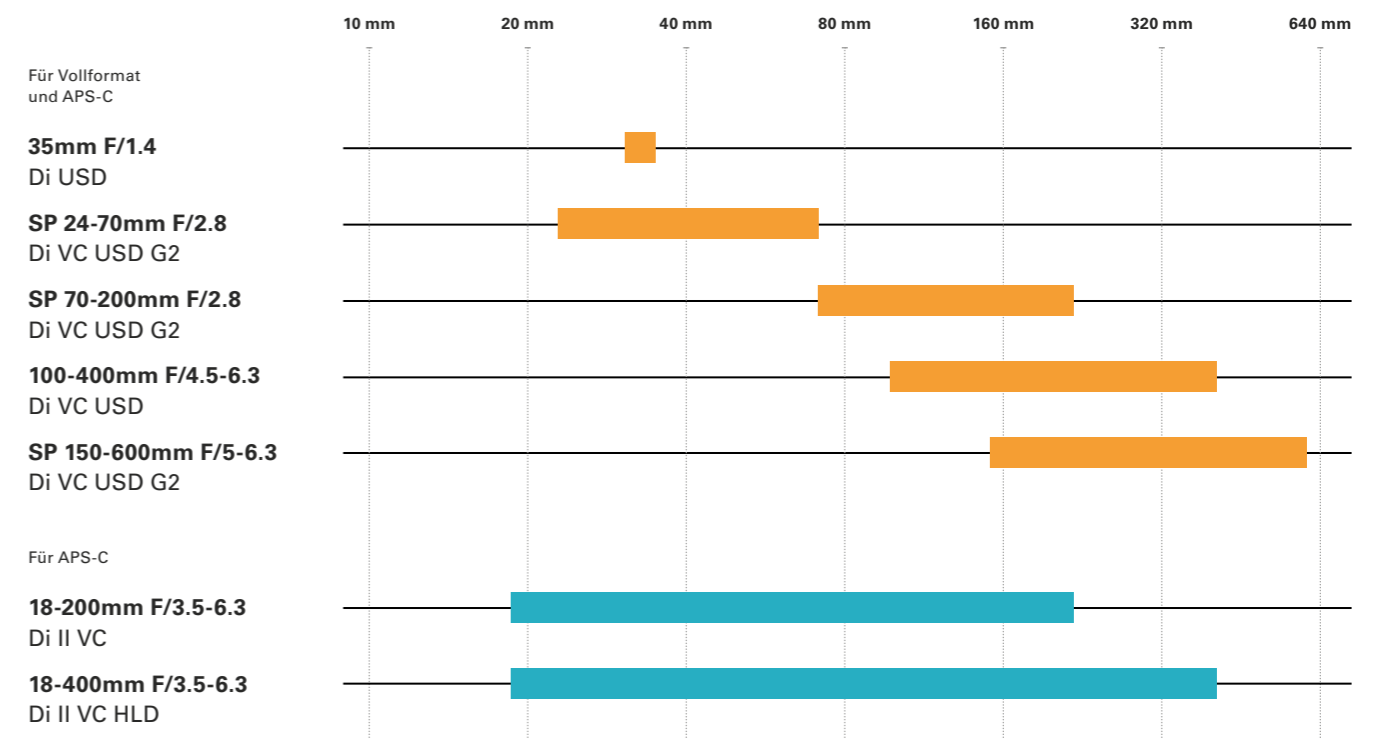

Spiegellos mit Adapter

Alle TAMRON-Objektive für digitale Spiegelreflexkameras lassen sich auch an den spiegellosen Systemkameras von Canon und Nikon verwenden. Entsprechende Adapter sind im Handel erhältlich. Weitere Informationen: www.tamron.eu/de/service/kompatibilitaet-nikon-z-und-canon-eos-r/

Superior Performance Spitzenobjektive für höchste Ansprüche

Das SP-Zoom-Duo SP 24-70mm F/2.8 und SP 70-200mm F/2.8 lässt fotografisch keine Wünsche offen – und gehört zur Standardausrüstung anspruchsvoller Fotografinnen und Fotografen.



SP 24-70mm F/2.8 Di VC USD G2

Lichtstarkes Standard-Zoom-Objektiv der neuesten Generation, das speziell für die hohen Anforderungen von Fotoprofis entwickelt wurde. Der fortschrittliche optische Aufbau mit 2 XR-, 3 LD- und 3 GM-Elementen garantiert eine außergewöhnlich hohe Abbildungsleistung.

Di SP VC USD MR FLR eBAND LD ZL
IF DMPU FÜR VOLLFORMAT & APS-C
CANON DSLR NIKON DSLR Modell A032

„Mit den lichtstarken SP-Zooms halte ich Wetterphänomene genau so fest, wie ich sie selbst gesehen und erlebt habe.“

Bastian Werner,
Wetter- und Landschaftsfotograf,
Mühltal

SP 70-200mm bei 200 mm · F/2.8 · 1/200 s · ISO 100 | Foto: Thomas Kettner

VORTEILE AUF EINEN BLICK SUPERIOR PERFORMANCE

1. Hohe Lichtstärke und Bildqualität

Hochwertige optische Spezialgläser garantieren eine exzellente Abbildungsleistung. Die konstante Blendenöffnung von F/2.8 bietet maximale Gestaltungsfreiheit.

2. Robuste und wetterfeste Bauweise

SP-Objektive sind für den täglichen Extremeinsatz konstruiert. Das Metallgehäuse ist abgedichtet und die Frontlinse mit einer Fluor-Vergütung vor Verschmutzung geschützt.

„Hohe Bildqualität und eindrucksvolle Ausstattung – das Preis-Leistungs-Verhältnis der SP-Serie ist einfach unschlagbar.“

Thomas Kettner,
Werbe- und Modefotograf,
Hamburg



SP 70-200mm F/2.8 Di VC USD G2

Kompaktes, lichtstarkes Telezoom für den professionellen Einsatz mit exzellenter optischer Leistung, leistungsfähigem VC-Bildstabilisator (5 EV-Stufen*) und ultraschnellem, präzisiertem USD-Autofokus. Die kurze Einstellentfernung von 0,95 m erlaubt detailreiche Nahaufnahmen.

Di SP VC USD MR FLR eBAND LD ZL
IF DMPU FÜR VOLLFORMAT & APS-C
CANON DSLR NIKON DSLR Modell A025

* Kompensation über 5 EV-Stufen gemäß CIPA-Standard im VC-Modus 3 (Maximale Stabilisierung).



SP 35mm · F/1.4 · 1/800 s · ISO 100 | Foto: Sallyhateswing

Telezooms für DSLR-Kameras

Nah dran am Geschehen

Mit diesen Tele-Objektiven lassen sich auch weit entfernte Motive im Handumdrehen formatfüllend abbilden. Sie sind die ideale Wahl für alle, die mit der DSLR großartige Sport- und Tierfotos aufnehmen wollen.



100-400mm F/4-6.3 Di VC USD

Handliches Super-Telezoom-Objektiv mit großer Reichweite, die sich mit einem TAMRON-Telekonverter zusätzlich verlängern lässt. Die Dual-MPU gewährleistet auch bei kontinuierlichem Autofokus (AF-C) eine sehr präzise Scharfstellung bei gleichzeitiger Bildstabilisierung. Die Stativschelle ist als optionales Zubehör erhältlich.

Di VC USD LD MR FLR eBAND
ZL IF DMPU FÜR VOLLFORMAT & APS-C
CANON DSLR NIKON DSLR Modell A035



100-400mm bei 400 mm · F/6.3 · 1/5000 s · ISO 640

Foto: Oliver Güth



SP35mm F/1.4 Di USD

Entwickelt anlässlich des 40-jährigen Jubiläums der SP-Serie, bietet dieses sehr lichtstarke Weitwinkel-Objektiv die ultimative optische Leistung. Die 14 optischen Elemente, darunter 4 LD- und 3 GM-Linsen, sind mit der neuen BBAR-G2-Beschichtung vergütet, die selbst bei Gegenlichtaufnahmen für eine hohe Brillanz sorgt.

Di SP USD LD FLR
FÜR VOLLFORMAT & APS-C CANON DSLR NIKON DSLR

Modell F045



SP 35mm · F/1.4 · 1/800 s · ISO 100

Foto: Sallyhateswing

„Die sagenhafte Schärfe bis an die Bildränder hat uns von Beginn an begeistert. Und das sieht man den Fotos auch an.“

Sallyhateswing,
Lifestyle- und Modefotografen,
Köln



SP 150-600mm F/5-6.3 Di VC USD G2

Leistungsfähiges Ultra-Telezoom-Objektiv, speziell für die ambitionierte Wildlife- und Sportfotografie. Drei VC-Bildstabilisierungsmodi, drei LD-Elemente sowie eBAND- und BBAR-Vergrütung gewährleisten eine sehr hohe Bildqualität. Mit Flex Zoom Lock zur schnellen Feststellung der Brennweite.

Di SP VC USD LD MR FLR eBAND
ZL IF DMPU FÜR VOLLFORMAT & APS-C

CANON DSLR NIKON DSLR Modell A022



150-600mm bei 250 mm · F/8 · 1/3200 s · ISO 64

Foto: Bastian Werner



18-400mm F/3.5-6.3 Di II VC HLD

Das 22,2-fache Ultra-Tele-Megazoom ist ein vielseitiger Reisebegleiter. Trotz seiner kompakten Abmessungen und des geringen Gewichts bietet es eine enorme Reichweite bis 600 mm (äquivalent zum Kleinbildformat). Selbst weit entfernte Motive lassen sich damit groß ins Bild holen. HLD-Autofokus und VC-Stabilisierung sorgen selbst bei wenig Licht für gelungene, scharfe Aufnahmen.

Di II VC HLD MR IF ZL LD
FÜR APS-C CANON DSLR NIKON DSLR Modell B028



18-400mm bei 18 mm · F/5.6 · 1/13 s · ISO 500

Foto: Philip Ruopp

„Dieses kompakte und leichte All-in-One-Objektiv verbindet die Kunst der Fotografie mit der Freude des Reisens.“

Philip Ruopp,
Outdoor- und Sportfotograf,
Laichingen



18-200mm bei 18 mm · F/5.6 · 1/200 s · ISO 400 | Foto: Thomas Kettner



18-400mm bei 75 mm · F/5 · 1/20 s · ISO 500 | Foto: Philip Ruopp



18-200mm bei 18 mm · F/5.6 · 1/125 s · ISO 400

„Die Bildqualität dieses 400 g leichten Objektivs ist einfach beeindruckend – und zwar über den gesamten Zoom-Bereich von 18mm bis 200mm.“

Thomas Kettner,
Werbe- und Modelfotograf,
Hamburg



18-200mm F/3.5-6.3 Di II VC

Klassisches High-Power-Zoom-Objektiv für APS-C-Kameras, das alle Vorteile eines perfekten Reiseobjektivs für Einsteiger mitbringt: Es ist nicht nur kompakt, leicht und robust, sondern besitzt auch eine große Telereichweite, mit der sich entfernte Motive oder faszinierende Details nah heranzoomen lassen.

Di II VC ASL LD IF ZL
FÜR APS-C CANON DSLR NIKON DSLR Modell B018

Über TAMRON

Seit seiner Gründung im Jahr 1950 entwickelt die TAMRON Co., Ltd. hochpräzise optische Produkte für eine Vielzahl von Anwendungen.

Außer Fotoobjektiven fertigt TAMRON unter anderem optische Systeme für den Einsatz in den Bereichen Industrie, Verkehr und Sicherheit. Weltweit beschäftigen wir rund 5.000 Mitarbeiterinnen und Mitarbeiter. Die Unternehmenszentrale befindet sich in Saitama nördlich von Tokio. Niederlassungen gibt es in den USA, Deutschland, Frankreich, Russland, China und Indien. Die Niederlassung der TAMRON Europe GmbH in Köln

wurde 1982 gegründet. Heute arbeiten hier rund 70 Personen. Die Objektive und Komponenten werden in zwei Werken im Norden Japans sowie in zwei modernen Fertigungsstätten in China und Vietnam produziert.

Der Unternehmensname TAMRON geht zurück auf den Optikingenieur Uhyoue Tamura, der mit seinen technologischen Entwicklungen die Grundlage für den Erfolg von TAMRON legte.



Das 135 mm F/4.5 (Modell 280) ist das erste Wechselobjektiv von TAMRON



TAMRON Europa-Zentrale in Köln

HISTORISCHE MEILENSTEINE

1957

Das 135mm F/4.5 ist TAMRONs erstes Wechselobjektiv für Spiegelreflexkameras

1961

Das industriell gefertigte 95-205mm F/6.3 ist das erste erschwingliche SLR-Tele-Objektiv

1966

TAMRON Adapt-A-Matic-Wechselobjektive mit Autofokus-Funktion

1979

Die SP-Serie (Superior Performance) feiert ihr Debüt

2015

„HumanTouch“-Redesign der SP-Serie und aller neuen Objektive

2017

Das 18-400mm F/3.5-6.3 ist das weltweit erste 22,2-fach Ultra-Tele-Megazoom-SLR-Objektiv

2018

Start der neuen Objektivgeneration für Sony E-Mount

2020

Weltweit erstes 17-70mm F/2.8 Zoom für spiegellose APS-C-Kameras mit E-Mount

2021

Das 35-150mm F/2-2.8 ist das erste 4-fach-Zoom mit Lichtstärke F/2 für spiegellose Kameras mit E-Mount

Garantie und Service

Unser Kundenservice hilft Ihnen bei Fragen zu Ihrem Objektiv und technischen Problemen.

5 Jahre Garantie

Die Qualität von TAMRON-Objektiven ist garantiert. Zusätzlich bieten wir Ihnen eine kostenlose Garantieerweiterung auf fünf Jahre an. Um diese bei Vorliegen eines Sachmangels in Anspruch nehmen zu können, registrieren Sie Ihr Objektiv innerhalb von zwei Monaten nach dem Kauf online. Mehr erfahren unter: www.tamron.eu/de/service/5-jahre-garantie



Reparaturen

Die Qualität von TAMRON-Produkten wird sorgfältig geprüft. Sollte es dennoch einmal zu Störungen oder Fehlfunktionen kommen, wenden Sie sich bitte an unseren Kundenservice. Liegt ein Garantiefall vor, reparieren wir das Objektiv kostenfrei oder ersetzen es kostenlos durch ein Ersatzgerät der gleichen Serie oder ein vergleichbares Nachfolgemodell. Besteht kein Garantieanspruch informieren wir über Reparaturmöglichkeiten und unterbreiten auf Wunsch ein Reparaturangebot.

Kundenservice

TAMRON Europe GmbH
Kundenservice
Robert-Bosch-Straße 9
50769 Köln
Tel. +49 (0) 221 669 544-135
service@tamron.de
Mo bis Do 8.30 bis 16.30 Uhr
Fr 8.30 bis 15.00 Uhr

Weitere Informationen:
www.tamron.eu/de/service



TAMRON
VERLEIHSERVICE

- Einfach Objektive aussuchen und zur Miete bestellen
- Die erste Wochenmiete wird beim Kauf angerechnet
- Mieten Sie das Objektiv, solange Sie wollen



www.tamron-verleih.de

Technologie

TAMRON zählt zu den weltweit führenden Unternehmen der optischen Industrie. Unser Erfolg gründet auf dem unablässigen Streben nach Perfektion und Innovation. Alle Objektive verfügen über fortschrittlichste Technologien.

Optische Spezialgläser

LD- und XLD-Linsenelemente

LD **XLD** LD- (Low Dispersion) und XLD- Elemente (eXtra Low Dispersion) werden aus Glasmaterialien mit niedrigen Farbzerstreuungsindizes hergestellt. Sie reduzieren chromatische Aberrationen (Farbsäume). XLD-Elemente haben einen extrem niedrigen Farbzerstreuungsindex und eignen sich, wie Fluorit-Elemente, um Abbildungsfehler auch in kritischen Randbereichen zu korrigieren.

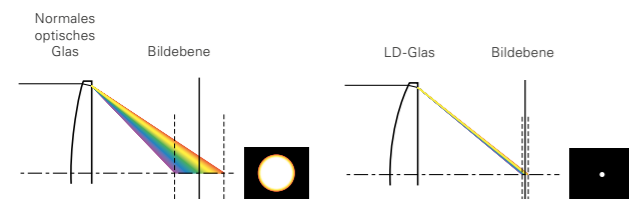

Schematische Darstellung der chromatischen Aberration bei einem normalen optischen Glas (links) und bei einem LD-Glas (rechts).

Hybrid-asphärische Elemente

ASL Das Kürzel ASL (ASpherical Lens) weist auf hybrid-asphärische Linsenelemente hin. Diese korrigieren typische Abbildungsfehler von Zoom-Objektiven, zum Beispiel sphärische Aberrationen (Schärfefehler). Sie eignen sich für besonders kompakte Objektive, da sie eine kompaktere Bauweise bei gleichbleibend hoher Abbildungsqualität begünstigen.

AD-Elemente

AD Optische Linsen mit anormaler Dispersion (AD) tragen zur Reduktion von chromatischen Aberrationen bei hohen Lichtfrequenzen bei. Durch die Kombination von AD-Elementen mit unterschiedlichen Linsen aus normalem optischen Glas ist es möglich, die Lichtstreuung von bestimmten Wellenlängen zu kontrollieren.

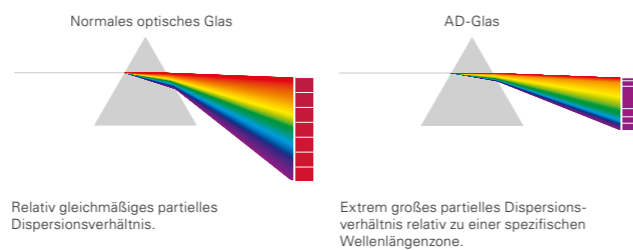

XR- und UXR-Spezialgläser

XR **UXR** XR- (eXtra Refractive Index) und UXR- Elemente (Ultra eXtra Refractive Index) sind optische Spezialgläser mit besonders hohem Brechungsindex. Mit ihren Eigenschaften tragen sie zu einer kürzeren Baulänge und damit bei gleichbleibender Lichtstärke zu leichteren Objektiven mit kleineren Durchmessern bei.

Vergütungen

BBAR **BBAR G2** Die BBAR-Vergütung verhindert die Reflexion und Streuung von Lichtstrahlen, die auf die Linsenoberfläche auftreffen. Sie sorgt für eine natürliche Farbwiedergabe und verhindert Helligkeits- und Kontrastverluste sowie unschöne Geisterbilder. Seit 2019 kommt die fortschrittliche BBAR-G2-Vergütung zum Einsatz.

eBAND Die eBAND-Beschichtung besteht aus einer hauchdünnen Nanostruktur (1 nm = 1/1.000.000 mm) mit sehr niedrigem Brechungsindex. In Kombination mit der darunterliegenden Mehrfachvergütung wird ein bemerkenswerter Anti-Reflex-Effekt erzielt.

FLR Die Fluor-Vergütung schützt die Frontlinse vor Verschmutzung und Beschädigung. Fett und Wasser haften nicht auf der Oberfläche und lassen leicht entfernen.



Autofokus

RXD Die RXD-Technologie (Rapid eXtra-silent Drive) beruht auf einem Schrittmotor, dessen Antriebselement den idealen Rotationswinkel präzise und lautlos ansteuert. Ein Sensor ermittelt dazu fortlaufend die Fokuseinstellung des Objektivs. Der leistungsfähige RXD-Motor hält selbst dynamische Objekte kontinuierlich im Schärfbereich.

VXD Der VXD-Autofokus verfügt über den weltweit ersten von TAMRON entwickelten Linear-Fokusmotor und bietet eine überragende Autofokus-Leistung. Zwei VXD-Module, die in einem Floating-System agieren und durch elektronische Impulse gesteuert werden, sorgen für eine blitzschnelle, präzise und flüsterleise Fokussierung. Die Technologie garantiert zudem eine verbesserte AF-Verfolgung, zum Beispiel bei Sportaufnahmen.

USD Die USD-Motoren (Ultrasonic Silent Drive), die in der SP-Serie eingesetzt werden, ermöglichen eine schnelle, präzise und geräuschlose Fokussierung. Die

Technologie basiert auf Ultraschallwellen, die in ein Drehmoment gewandelt werden, und benötigt kein Getriebe zwischen Motor und Fokusring. Somit kann jederzeit manuell in die Scharfstellung eingegriffen werden. Der USD-Autofokus eignet sich für schnelle und dynamische Motive, etwa in der Sport-, Wildlife- und Reportagefotografie.

OSD Die OSD-Technologie (Optimized Silent Drive) ist ideal für Situationen, in denen beim Fotografieren absolute Ruhe erforderlich ist. Der OSD-Autofokus ist zudem besonders reaktionsschnell und stellt auch bei der Verfolgung dynamischer Motive sehr präzise scharf.

HLD Der HLD-Autofokus (High/Low torque modulated Drive) basiert auf einem Energiesparmotor mit hohem Antriebsmoment, um eine präzise und ruhige Fokussierung zu ermöglichen. Die bogenförmige HLD-Einheit lässt sich platzsparend in den Objektivbau integrieren und erlaubt die Konstruktion von kompakten Objektiven.

BRENNWEITEN-VERGLEICH

Am Kleinbild-/Vollformat-Sensor (obere Reihe) und APS-C-Sensor (untere Reihe)

* Äquivalent zum Kleinbild-/Vollformat

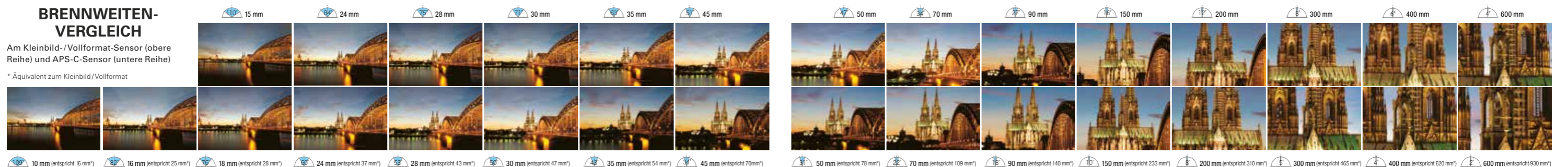

Ausstattung und Konstruktion

Dual-MPU

DMPU TAMRON-Objektive mit Dual-MPU (Micro-Processing Unit) verfügen über einen leistungsfähigen Doppelprozessor, der eine schnelle Verarbeitung der digitalen Signale von Autofokus und VC-Bildstabilisator gewährleistet. Das Objektiv reagiert blitzschnell auf die Befehle der Kamera. Das Ergebnis ist eine sehr präzise Scharfstellung, auch in dynamischen Aufnahmesituationen, bei zugleich hochgenauer Bildstabilisierung.

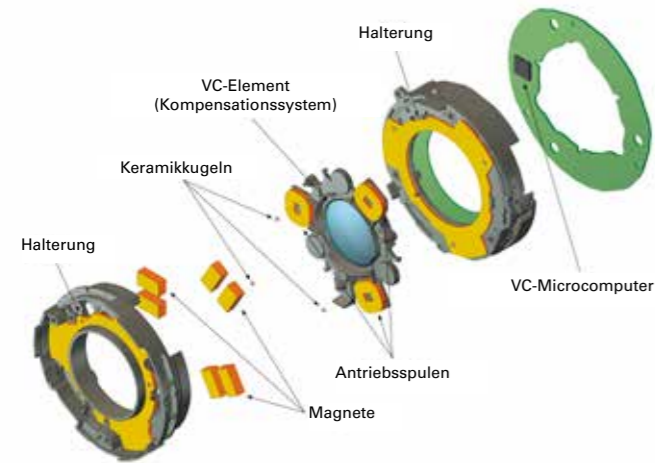

VC-Bildstabilisierung

VC Der von TAMRON entwickelte VC-Mechanismus (Vibration Compensation) gleicht unerwünschte Kamerabewegungen verzögerungsfrei aus und sorgt so auch bei schwierigen Lichtverhältnissen für gestochen scharfe Bilder. Gesteuert wird der Bildstabilisator von hochempfindlichen Gyrosensoren, die die auf Kugellagern ruhende VC-Linsengruppe steuern. Bei Aufnahmen aus der Hand kann so eine bis zu 5 EV-Stufen längere Verschlusszeit verwendet werden. In dynamischen Aufnahmesituationen wird zudem ein deutlich ruhigeres Sucherbild erzielt.

Innenfokussierung

IF Bei Objektiven mit Innenfokussierung verändert sich die Auszugslänge beim Scharfstellen nicht. Auch der Filterring dreht sich nicht mit dem Tubus. Dies erleichtert die Handhabung von längeren Telezoom-Objektiven sowie das Fotografieren mit Polarisations- und Gradationsfiltern. Weitere Vorteile sind die kürzere Naheinstellgrenze über den gesamten Fokusbereich, die geringere Vignettierung und eine verlässliche Scharfstellung.

Multiple-Cam-Mechanismus

Der Multiple-Cam-Mechanismus ermöglicht das leichtgängige Ausfahren des Objektivtubus. Präzisionskurven in der zylindrischen Oberfläche des Objektivchassis sorgen für feinfühligere Einstellungen im Weitwinkelbereich und eine konstante Bewegung im Telebereich.

Dynamic Rolling-Cam-Mechanismus

Der Dynamic Rolling-Cam-Mechanismus gewährleistet eine schnelle und präzise automatische Scharfstellung auch bei Objektiven mit relativ schweren Fokusgruppen. Die innovative Technologie stellt selbst in anspruchsvollsten professionellen Aufnahmesituationen (z. B. in extrem kalten oder heißen Umgebungen) eine verlässliche Autofokus-Leistung sicher.

Zoom-Lock-Mechanismus

ZL Der Zoom-Lock-Mechanismus, der sich mittels eines Schalters betätigen lässt, verhindert das unerwünschte Ausfahren des Objektivtubus bei Nichtgebrauch. Durch die Sperre wird das Objektiv vor Beschädigung geschützt und bleibt trotzdem schnell einsatzbereit.

Spritzwasserschutz

MR Fast alle TAMRON-Objektive verfügen über ein wetterfestes Gehäuse. Die robuste Außenhülle ist an allen kritischen Stellen (z. B. zwischen Fokusring und Tubus oder am Bajonettanschluss) effektiv gegen das Eindringen von Feuchtigkeit abgedichtet. Dies garantiert eine zuverlässige Funktionstüchtigkeit selbst bei widrigsten Outdoor-Aufnahmebedingungen.

Optionales Zubehör

TAP-in Konsole*

Mit der TAP-in Konsole und der kostenlosen TAP-in Utility Software können die Objektiv-Firmware aktualisiert sowie die Funktionsweise der Objektive individuell angepasst werden. So lassen sich unter anderem Einstellungen vornehmen, die zuvor nur vor Ort beim TAMRON-Service erfolgen konnten. Zu den konfigurierbaren Parametern zählen: Fokus-Anpassung, Einstellung des Fokus-Limiters, Optimierung der manuellen Fokus-Funktion und Justierung des VC-Bildstabilisators.

Download TAP-in Utility Software:
www.tamron.co.jp/software/en/tapin/

Tutorials zur TAP-in Konsole gibt es hier:
<https://bit.ly/tap-in-tutorial>



* Kompatibel mit SP 35mm F/1.4 Di USD, SP 70-200mm F/2.8 Di VC USD G2, 100-400mm F/4.5-6.3 Di VC USD, SP 150-600mm F/5-6.3 Di VC USD G2, 18-400mm F/3.5-6.3 Di II VC HLD



TAMRON Lens Utility

Maximieren Sie das Potenzial Ihrer Objektive. Mit der TAMRON Lens Utility* Software lassen sich zahlreiche individuelle Einstellungen vornehmen.

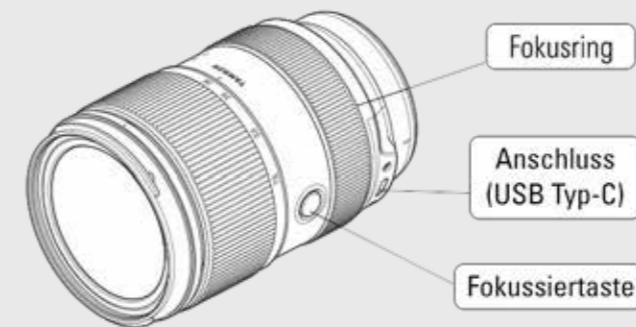

Die neue Software TAMRON Lens Utility wurde von uns zur Konfiguration der eigenen TAMRON-Objektive entwickelt. Nach der Installation des Programms auf einem Computer lassen sich kompatible Objektive über ein Anschlusskabel mit dem Rechner verbinden, um verschiedene Funktionen des Objektivs individuell anzupassen oder die Objektiv-Firmware zu aktualisieren.

Download TAMRON Lens Utility Software:
www.tamron.eu/de/service/tamron-lens-utility/

Übersicht der Funktionen

Diese Einstellungen können Sie mit TAMRON Lens Utility vornehmen:

<p>A-B Fokus</p> <p>Ermöglicht einen schnellen und einfachen Wechsel des Fokus von einem Motiv zu einem anderen</p>	<p>Fokus Voreinstellung</p> <p>Verschieben Sie den Fokus mit einem Klick auf einen zuvor aufgezeichneten Fokuspunkt.</p>	<p>Fokusring</p> <p>Funktionseinstellung Erleichtert die manuelle Fokussierung</p>
<p>Wählen Sie zwischen AF/MF</p> <p>Umschalten zwischen Autofokus und manuellem Fokus</p>	<p>Weitere Funktionen</p> <p>Ringfunktion (Fokus/Blende) Funktion der Kamera zuweisen</p>	<p>Firmware Updates</p> <p>Aktualisieren Sie Ihr Objektiv auf die neueste Firmware-Version</p>

* Kompatibel mit 28-75mm F/2.8 Di III VXD G2, 35-150mm F/2-2.8 Di III VXD

Objektivtabelle

Stand: Februar 2022

	Modell	Brennweite	Bildwinkel	Größte Blende	Kleinste Blende	Blendenlamellen	Elemente – Gruppen	Kürzeste Einstellentfernung	Maximaler Abbildungsmaßstab	Filtergröße	Gewicht ⁴	Maße ⁵	Anschluss	Streulichtblende	Anmerkungen
Di III Objektiv für spiegellose Systemkameras Vollformat und APS-C Für Sony															
20mm F/2.8 Di III OSD M1:2	F050	20mm	94° 30'	F/2.8	F/22	7 ¹	10 – 9	11 cm	1:2	67 mm	220 g	73 × 64 mm	alle Sony E-Mount	HF050	
24mm F/2.8 Di III OSD M1:2	F051	24mm	84° 04'	F/2.8	F/22	7 ¹	10 – 9	12 cm	1:2	67 mm	215 g	73 × 64 mm		HF050	
35mm F/2.8 Di III OSD M1:2	F053	35mm	63° 26'	F/2.8	F/22	7 ¹	9 – 8	15 cm	1:2	67 mm	210 g	73 × 64 mm		HF053	
17-28mm F/2.8 Di III RXD	A046	17-28mm	103° 41' – 75° 23'	F/2.8	F/22	9 ¹	13 – 11	15 – 24 cm	1:5,2 – 1:6	67 mm	420 g	73 × 99 mm		HA046	
28-75mm F/2.8 Di III VXD G2	A063	28-75mm	75° 23' – 32° 11'	F/2.8	F/22	7 ¹	17 – 15	18 – 38 cm	1:2,7 – 1:4,1	67 mm	540 g	75,8 × 117,6 mm		HA063	TAMRON Lens Utility kompatibel
28-200mm F/2.8-5.6 Di III RXD	A071	28-200mm	75° 23' – 12° 21'	F/2.8	F/16–32	7 ¹	18 – 14	19 – 80 cm	1:3,1 – 1:3,8	67 mm	575 g	74 × 117 mm		HA036	
35-150mm F/2.8-5.6 Di III VXD	A058	35-150mm	63° 26' – 16° 25'	F/2.8	F/16–22	9 ¹	21 – 15	33 – 85 cm	1:5,7 – 1:5,9	82 mm	1.165 g	89,2 × 158 mm		HA058	TAMRON Lens Utility kompatibel
70-180mm F/2.8 Di III VXD	A056	70-180mm	34° 21' – 13° 42'	F/2.8	F/22	9 ¹	19 – 14	(27 –) 85 cm ³	(1:2 –) 1:4,6 ³	67 mm	810 g	81 × 149 mm		HA056	
70-300mm F/4.5-6.3 Di III RXD	A047	70-300mm	34° 21' – 8° 15'	F/4.5-6.3	F/22–32	7	15 – 10	80 – 150 cm	1:9,4 – 1:5,1	67 mm	545 g	77 × 148 mm		HA047	
150-500mm F/5-6.7 Di III VC VXD	A057	150-500mm	16° 25' – 4° 57'	F/5-6.7	F/22–32	7	25 – 16	60 – 180 cm	1:3,1 – 1:3,7	82 mm	1.880 g	93 × 209,6 mm	HA057		
Di III-A Objektiv für spiegellose Systemkameras APS-C Für Sony und Fujifilm															
11-20mm F/2.8 Di III-A RXD	B060	11-20mm	105° 20' – 71° 35'	F/2.8	F/16	7	10 – 12	15 – 24 cm	1:4 – 1:7,6	67 mm	335 g	73 × 86,2 mm	Sony E-Mount	HA046	
17-70mm F/2.8 Di III-A VC RXD	B070	17-70mm	79° 55' – 23° 00'	F/2.8	F/22	9 ¹	12 – 16	19 – 39 cm	1:4,8 – 1:5,2	67 mm	525 g	74,6 × 119,3 mm	Sony E-Mount	HA036	
18-300mm F/3.5-6.3 Di III-A VC VXD	B061	18-300mm	77° 24' – 5° 30'	F/3.5-6.3	F/22–40	7	15 – 19	15 – 99 cm	1:5 – 1:4	67 mm	620 g	75,5 × 125,6 mm	Sony E-Mount Fujifilm X-Mount	HA036	
Di Objektiv für digitale Spiegelreflexkameras Vollformat und APS-C Für Canon und Nikon															
SP 35mm F/1.4 Di USD	F045	35mm	63° 26'	F/1.4	F/16	9 ¹	14 – 10	30 cm	1:5	72 mm	805 g	80,9 × 102,3 mm	alle Canon DSLR/ Nikon DSLR	HF045	TAP-in-Konsole kompatibel
SP 24-70mm F/2.8 Di VC USD G2	A032	24-70mm	84° 04' – 34° 21'	F/2.8	F/22	9 ¹	17 – 12	38 cm ²	1:5	82 mm	900 g	88,4 × 108,5 mm		HA032	
SP 70-200mm F/2.8 Di VC USD G2	A025	70-200mm	34° 21' – 12° 21'	F/2.8	F/22	9 ¹	23 – 17	95 cm ²	1:6,1	77 mm	1.485 g	88 × 191,3 mm		HA025	TAP-in-Konsole kompatibel
100-400mm F/4.5-6.3 Di VC USD	A035	100-400mm	24° 24' – 6° 12'	F/4.5-6.3	F/32–45	9 ¹	17 – 11	150 cm ²	1:3,6	67 mm	1.115 g	86,2 × 196,5 mm		HA035	TAP-in-Konsole kompatibel, Stativschelle optional erhältlich
SP 150-600mm F/5-6.3 Di VC USD G2	A022	150-600mm	16° 25' – 4° 80'	F/5-6.3	F/32–40	9 ¹	21 – 13	220 cm ²	1:3,9	95 mm	1.990 g	108,4 × 257,7 mm		HA022	TAP-in-Konsole kompatibel
Di II Objektiv für digitale Spiegelreflexkameras APS-C Für Canon und Nikon															
18-200mm F/3.5-6.3 Di II VC	B018	18-200mm	75° 33' – 7° 59'	F/3.5-6.3	F/22–40	7 ¹	16 – 14	49 – 77 cm	1:4	62 mm	400 g	75 × 94,1 mm	alle Canon DSLR/ Nikon DSLR	HB018	
18-400mm F/3.5-6.3 Di II VC HLD	B028	18-400mm	75° 33' – 4° 00'	F/3.5-6.3	F/22–40	7 ¹	16 – 11	45 cm ²	1:2,9	72 mm	705 g	79 × 121,4 mm	HB028	TAP-in-Konsole kompatibel	

1 Die Lamellen bilden eine nahezu kreisrunde Form bei offener Blende. Diese Form wird auch beim Abblenden um bis zwei Stufen weitgehend beibehalten.
 2 Kürzeste Einstellentfernung über den gesamten Brennweitenbereich
 3 Klammerwert gleich kürzeste Einstellentfernung mit manuellem Fokus (MF)
 4 Gewicht inklusive abnehmbarer Stativschelle. Die Gewichtsangaben bei Di- und Di-II-Objektiven beziehen sich auf das Modell mit Nikon-Anschluss.
 5 Die Länge definiert sich aus dem Abstand von der Auflagefläche am Kameragehäuse bis zur Objektivspitze. Die Angaben zu Durchmesser und Länge beziehen sich bei Di- und Di-II-Objektiven auf das Modell mit Nikon-Anschluss.

Falls bei der Verwendung von Objektiven mit Canon-Anschluss die Kamera eine Fehlermeldung angezeigt oder der LCD-Monitor schwarz bleibt, könnte die Signalübertragung zwischen Kamera und Objektiv nicht korrekt funktionieren und es in sehr seltenen Fällen zu Fehlfunktionen kommen. Um das Problem zu beheben, verfahren Sie bitte wie folgt: 1. Schalten Sie die Kamera aus. 2. Stellen Sie sicher, dass sich keine Verschmutzungen auf den Signalkontaktstellen des Objektivs und der Kamera befinden. 3. Falls das Problem weiterhin auftritt, schalten Sie die Kamera bitte aus und entnehmen Sie den Akku. Legen Sie den Akku wieder ein und aktivieren Sie die Kamera erneut.

Kompatibilität mit Canon EOS R/Nikon Z

Informationen zur Verwendung von TAMRON-Objektiven mit spiegellosen Systemkameras der Canon EOS-R- oder der Nikon-Z-Serie unter: www.tamron.eu/de/service/kompatibilitaet-nikon-z-und-canon-eos-r/

Streulichtblende

Alle TAMRON-Objektive werden mit einer angepassten Streulichtblende ausgeliefert. Der Objektivvorsatz verhindert, dass seitlich eindringende Lichtstrahlen zu Streulicht und Reflexionen im Objektiv führen und dadurch die Bildqualität beeinträchtigen.

TAMRON

Focus on the Future

TAMRON Europe GmbH
Robert-Bosch-Str. 9, 50769 Köln
Tel. +49 (0) 221 669544-0
info@tamron.de

www.tamron.eu

TAMRON BLOG

News, Interviews
und Berichte aus der
TAMRON-Welt finden
Sie auch online.

[www.tamron.eu/de/
magazin/blog/](http://www.tamron.eu/de/magazin/blog/)

FOLGEN SIE TAMRON!

 FACEBOOK
www.facebook.com/TAMRONobjektive

 INSTAGRAM
www.instagram.com/TAMRON_deutschland

 TWITTER
www.twitter.com/TAMRONobjektive

 YOUTUBE
www.youtube.com/user/TAMRONEurope